



POI IMH HEZKUNTZA PROIEKTOA

- **Proyecto compartido** por profesores, empresas e instituciones.
- **Sustentado** en la necesidad.
- **Proyecto integrador:** IES-IIT Máquina Herramienta y la Fundación FFTMH

Plan Estratégico 2006: Misión 2010

Centro de referencia en Fabricación Mecánica enfocado al desarrollo de las personas y alineado con las necesidades competenciales de las empresas.

- *Potenciando el desarrollo de las competencias actitudinales.*
- *Constituyendo un agente de referencia en la difusión de las innovaciones tecnológicas que se producen en la fabricación mecánica.*
- *Colaborando con la Administración.*
- *Con una dinámica de la organización que posibilite múltiples conexiones con la realidad empresarial y facilite el protagonismo de las personas.*

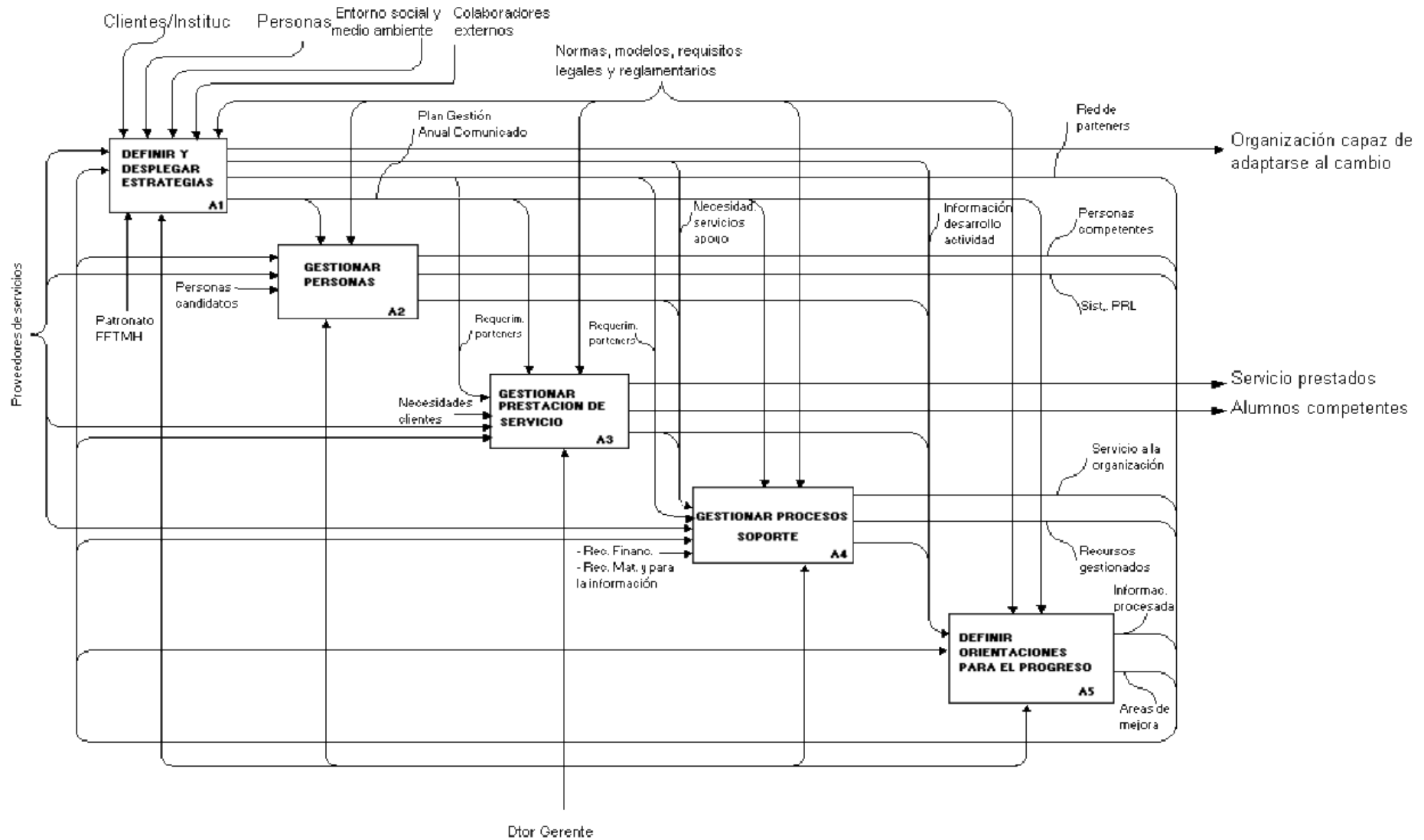

Prozesu nagusiak

Procesos clave

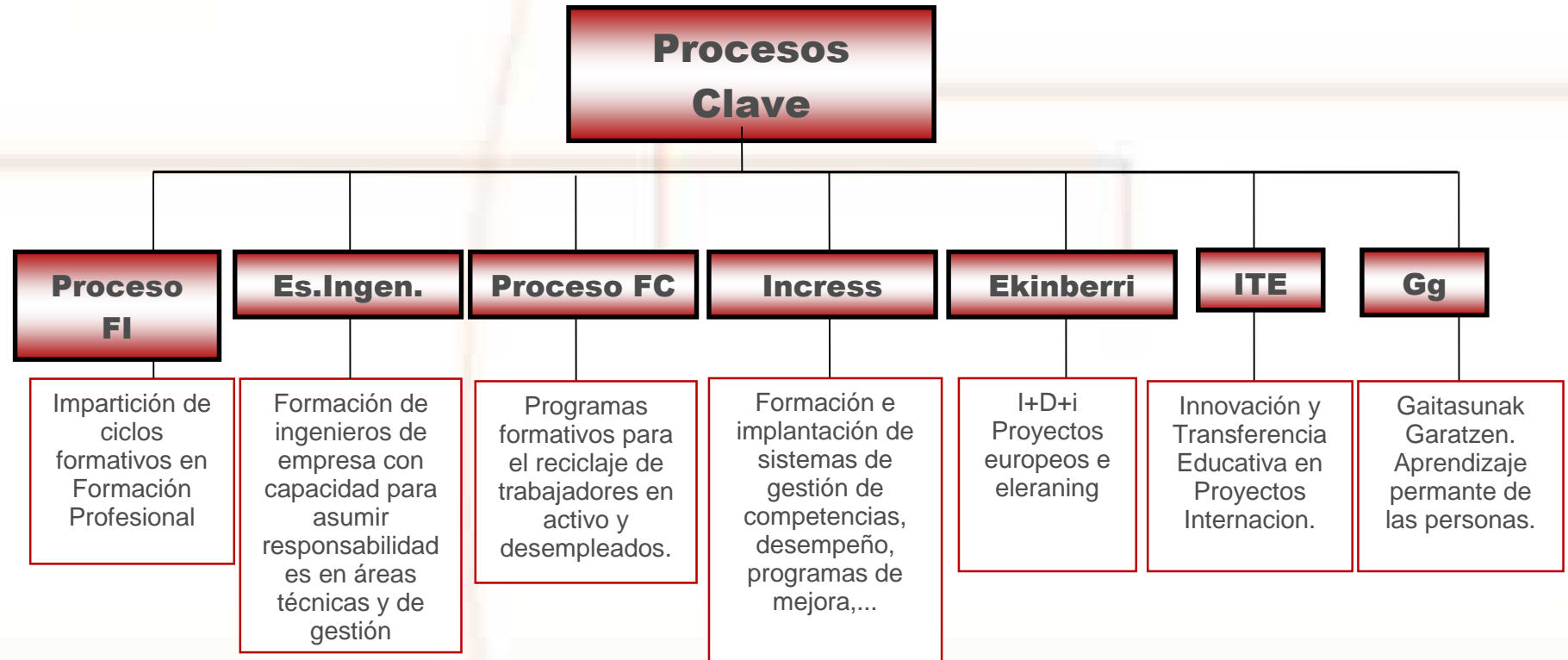

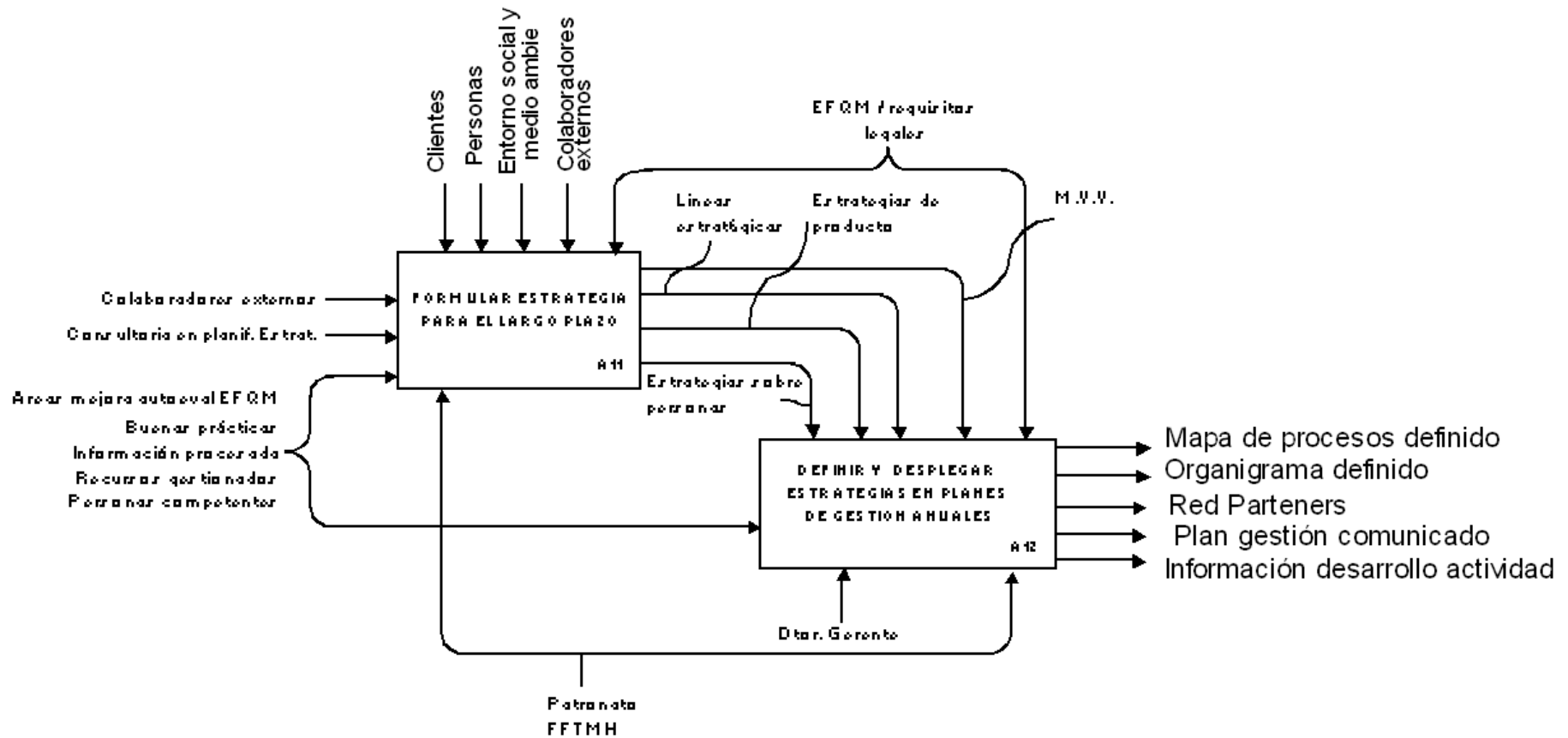

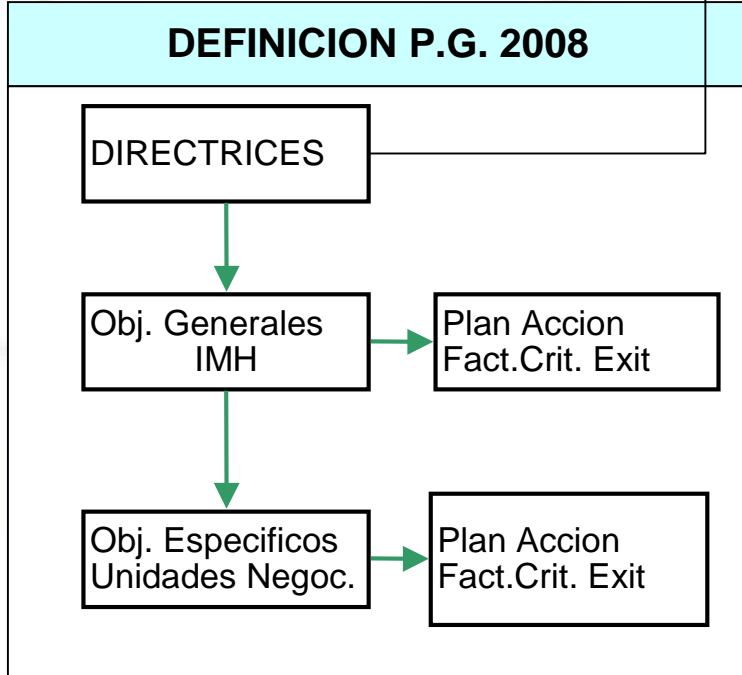

- RESULTADO
- COMERCIAL/ALIANZAS/REDES
- **INNOVACION – MEJORA**
- RESPONSABILIDAD SOCIAL CORPORATIVA

• ...

• **OBJETIVO ESPECIFICO IE3:**
Consolidar el enfoque pedagógico POPBL en los Ciclos Formativos de grado superior..

• ...

IMH-POIko Hezkuntza ikuspuntua

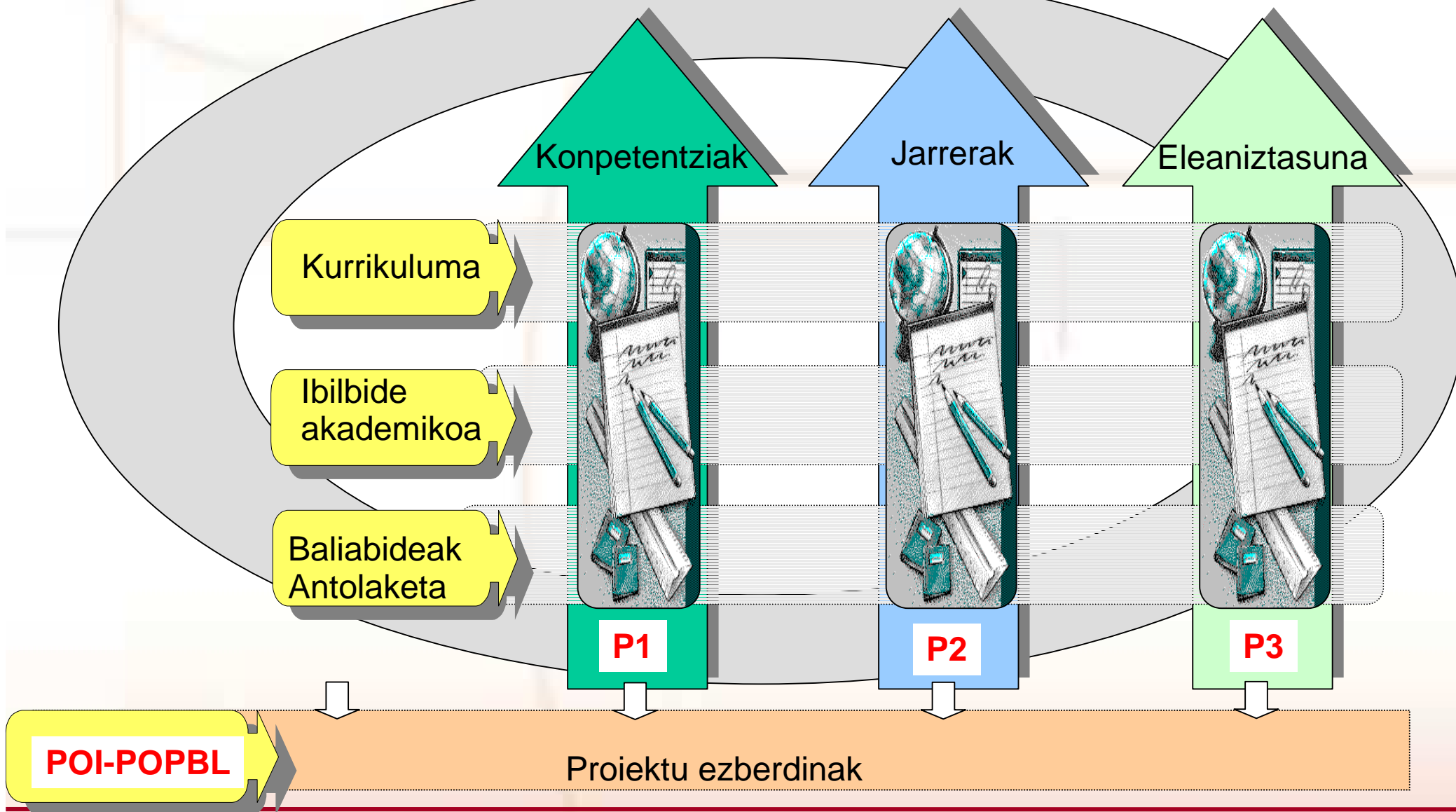

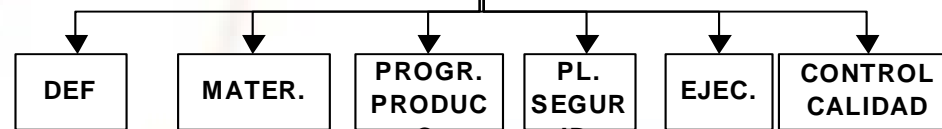
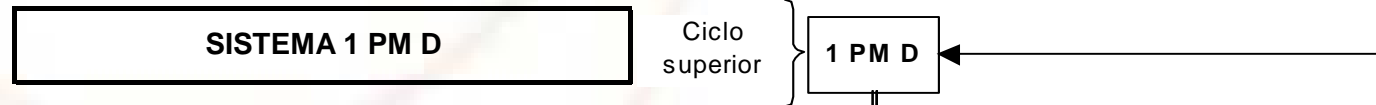

DCB
 - Objetivos
 - Contenidos
 Conceptuales
 Procedimentales
 Actitudinales

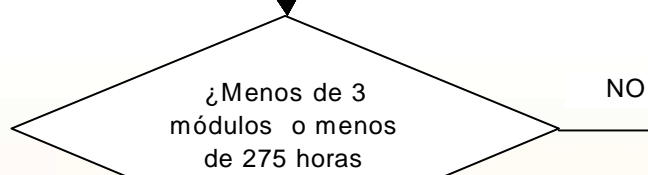
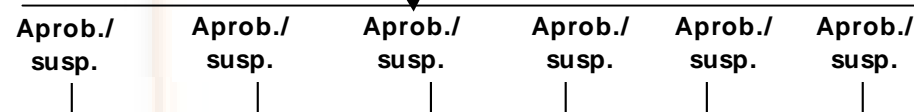
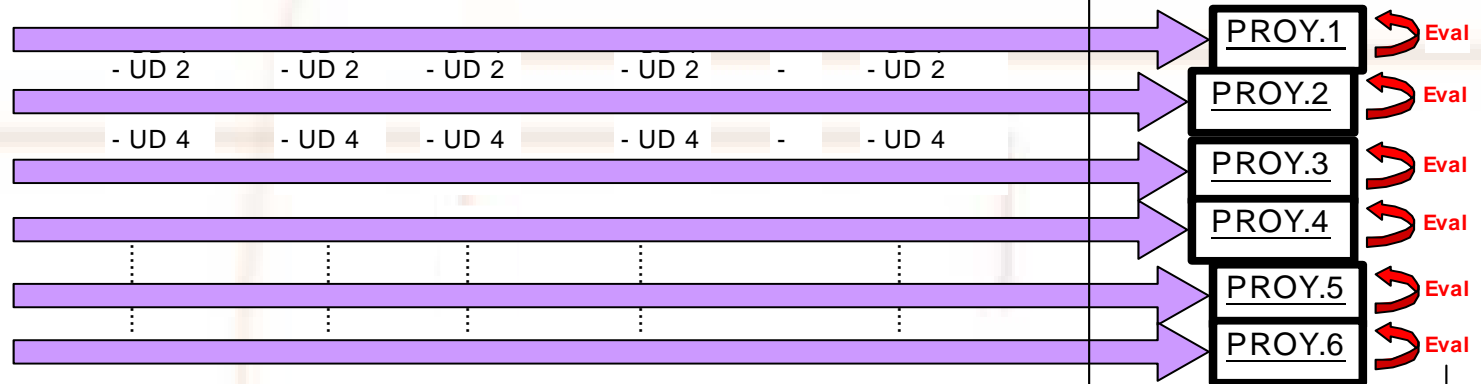

Lan Heziketaren eremua

- Kurrikuluaren :

- » Lan testuingurua / Posicionamiento contexto laboral
- » Adituaren rolak eta kompetentziak / Funciones y roles profesionales
- » **Kompetentzia orokorrak / Competencias generales**
- » **Kompetentzia espezifikoak / C.Especificas**
- » **Kompetentzia teknologikoak / C.Tecnologicas**
- » **Zeharkako kompetentziak / C.Transversales**
- » Eleanitz kompetentzia / C.Multilingüe
- » **Balioak / Los valores**



Lanbide Heziketa zikloko diseinua

**COMPETENCIA
GENERAL “PM”**

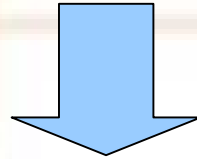

Programar, organizar y colaborar en el proceso productivo de mecanizado, así como en la producción y montaje de equipos mecánicos, asistiendo a la fabricación y realizando la programación de sistemas automáticos, a partir de la documentación técnica, y dando el soporte necesario a los técnicos de nivel inferior.



LANBIDE HEZIKETAKO eremua: Zeharkako kompetentziak

- **Zeharkako kompetentziak / Competencias transversales**
 - **Arazoen ebazpena / Resolución de problemas**
 - **Erabakiak hartzea / Toma de decisiones**
 - **Hezkidetzatza / Comunicación efectiva**
 - **Talde lana / Trabajo en equipo**
 - **Ikasten ikasi / Aprender a aprender**



CONSECUENCIAS ALUMNADO / PROFESORADO

- Se da una visión global a situaciones a los que se van a enfrentar en su vida laboral.
- Aprendizaje progresivo.
- Atención a la diversidad.
- Total coordinación de los módulos.
- Se refuerza la evaluación de la actitud.

CONSECUENCIAS ALUMNADO / PROFESORADO

- Fuerte carga de planificación, gestión, seguimiento y coordinación.



Modelo tradicional

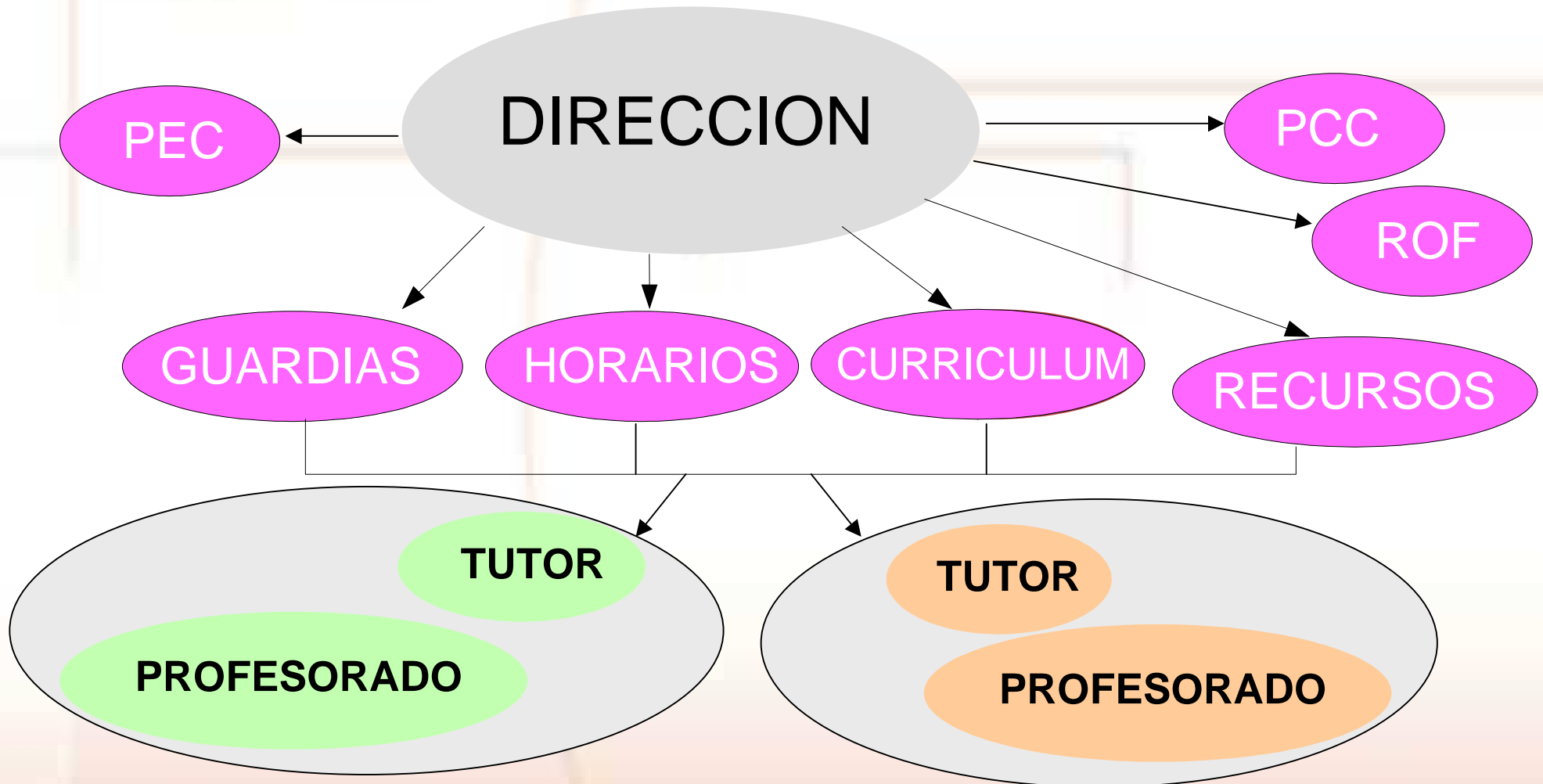

Modelo POI

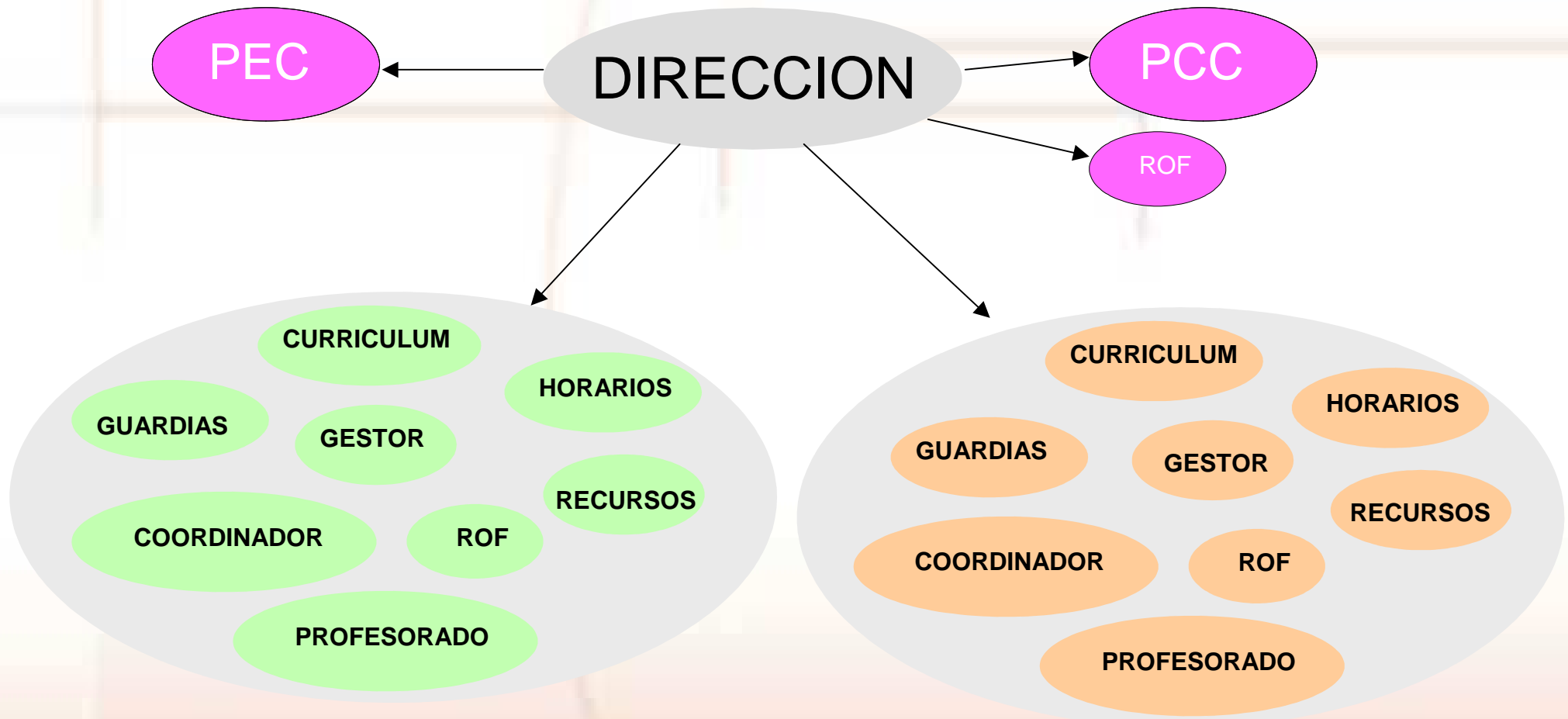

ESKERRIK ASKO